

Segue abaixo as normas e requisitos **exigidos** pela **ARKOM Brasil** para perfeito funcionamento e/ou **concessão de garantia** dos seus equipamentos. Estes requisitos deverão estar prontos antes do deslocamento do técnico responsável para a instalação. **Na falta de algum destes requisitos a instalação não será realizada, devendo o técnico, retornar à base e o cliente arcar novamente com todos os custos de retorno.**

### 1. Acesso da caixa do equipamento ao local da instalação:

- Certificar-se de que o local da entrega da caixa do equipamento pode ser acessado pelo veículo de transporte e que tal acesso seja em solo plano.
- O acesso do equipamento para o local da instalação deve ser plano e o piso deve ser liso, sem qualquer tipo de vibração.
- Os modelos MyPrinter (todas as versões), Xuli (todas as versões), Grando (todas as versões) necessitam de transporte e retirada do caminhão de transporte por caminhão munck . Os itens (a) e (b) devem estar de acordo antes do transporte com caminhão.
- O equipamento Grando (Todas as versões) – Necessitam de empilhadeira para retirada da caixa e colocação no pedestal.  
**Obs.: A utilização do munck pode ser feita com o equipamento na caixa, a retirada da caixa deve-se utilizar empilhadeira, para colocação no pedestal de sustentação, pois existem guias para efetuar o levantamento realizado por empilhadeira.**

### 2. Local da instalação:

- Verificar se o tipo de piso está adequado, se a temperatura da sala está compreendida entre **20 °C à 25 °C** e se a umidade relativa do ar está entre **40% à 60%**. Utilizar relógio **termo-higrômetro** para realizar as medições. É exigido instalação de ar-condicionado para adequar a temperatura ambiente da sala a temperatura ideal de operação do equipamento.
- O **piso deve ser plano e nivelado**, não possuir vibração, não ser inflamável, não apresentar poeira ou receber luz direta do sol no equipamento.
- Verificar se o espaço onde o equipamento está instalado possui **área suficiente para operação** e manipulação do trabalho realizado. Mais informações consulte o MANUAL DE USUÁRIO que acompanha o equipamento.
- Local para armazenagem das tintas (**máximo de 30°C**)

### Equipamentos Myprinter e Xuli

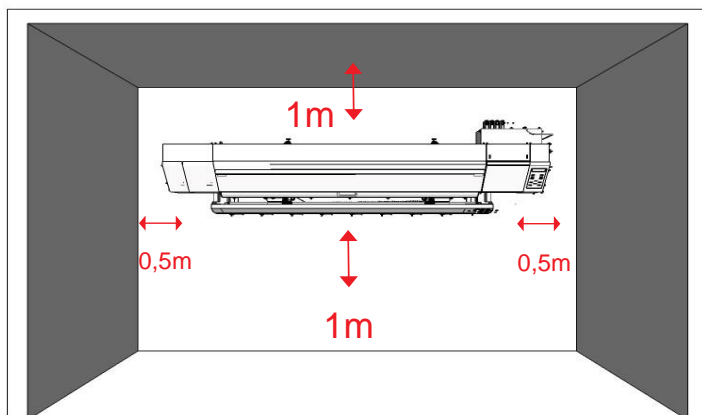

### Grando

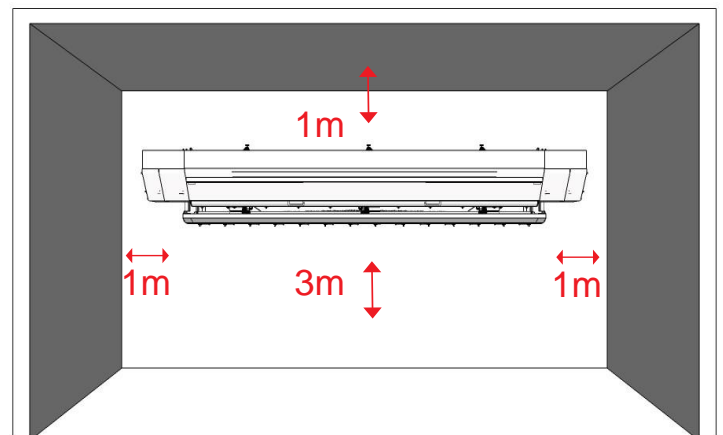

### 3. Instalações elétricas

Condições da rede elétrica, verificar aterramento, presença de equipamentos no mesmo circuito elétrico que possam gerar ruídos (máquinas de solda, motores elétricos) ou de variação de tensão (equipamentos que consomem alta potência como máquinas solda-banner, laminadoras, etc.).

a. A rede elétrica necessita estar aterrada, **Aterramento Tipo C (DELTA)**, de acordo com a NBR/ABNT 5410 (Hastes dispostas em triângulo com espaçamento padrão entre cada haste).

b. Exigir do cliente o uso do **No-break** compatível com o consumo do equipamento. Os equipamentos necessitam da utilização dos Nobreaks:

\*Equipamentos **Xuli e MyPrinter: Nobreak UPS Senoidal 2200VA 4BS/2BA Universal Bivolt 4420 (Saída 220v)**

\*Equipamentos **Grando: Nobreak UPS Profissional 3200VA 2BS/2BA Universal Bivolt – 4300 (Saída 220v)**

c. Rede direta do quadro a sala da máquina, com disjuntor, a fiação deverá possuir uma bitola de no mínimo **4mm** para MyPrinter e Xuli (todas as versões) e **6mm** para equipamentos Grando (todas as versões) para evitar aquecimento ou curto-circuitos, A tomada deverá ser no padrão novo e a tensão desta deve ser compatível com a tensão de entrada do Nobreak.

**\*Todos nossos equipamentos são alimentados por tensão 220v em todas as tomadas, qualquer dúvida, consulte o técnico.**

#### 3.1 Material indicado para as instalações elétricas:

2 PLUGUES MACHO 20A + 2 PLUGUES MACHO 10A

2 TOMADAS 2P+T 10A 50V + 2 TOMADAS 2P+T 20A 250V



QUADRO DE DISTRIBUIÇÃO



DISJUNTOR GERAL BIPOLAR  
C40-2 40A CURVA C 5KA



2 DISJUNTORES BIPOLAR  
C16-2 16A CURVA C 5KA  
PARA TOMADAS



PROTETOR DE SURTO DPS  
SPW275 - 20KA - 1POLO

### 3.2 Materiais indicados para aterramento elétrico:



03 Hastes Aterramento  
Cobreada 2,5m



03 conectores padrão para  
hastes de aterramento  
cobreado/estanhado



Fiação padrão 2,5m coloração  
padrão verde/amarela de  
acordo com NBR/ABNT

#### - Esquema/disposição do aterramento:

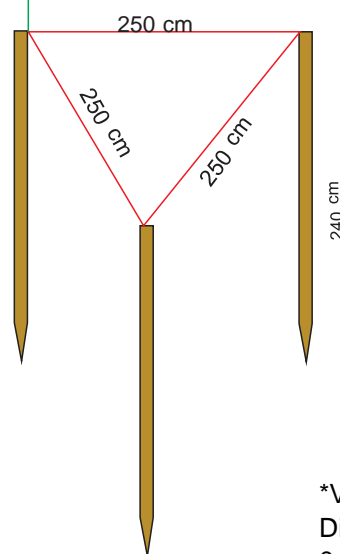
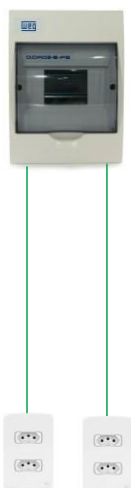
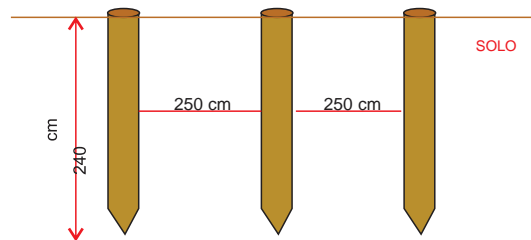

#### Qual o objetivo do aterramento?

- 1 - Permitir um funcionamento adequado do dispositivo.
- 2 - Equalizar a variação de tensão da rede elétrica.
- 3 - Preservar cabeça de impressão e eletrônica de possíveis descargas futuras.
- 4 - Escoar as descargas estáticas das carcaças dos equipamentos.

#### Atenção:

\*Verificar com eletricista para fazer medição com Terrômetro Digital no aterramento, que necessita apresentar valores entre 0 a 5 omhs para ser considerado ideal. Qualquer valor a mais que isso, será necessário aumentar o número de hastes.

#### 4. Configurações indicadas para o computador (Servidor de impressões)

**Sistema Operacional:** Windows -7/10 - 64 bits

**CPU:** Intel i5-3550K @ 3,40 GHz ou AMD FX 8150 @ 3,6 Ghz

**RAM:** 8 GB

**Espaço necessário no disco rígido:** 120 GB

**Placas de rede para equipamentos MyPrinter:**

- Padrões e Protocolos: IEEE 802.3, 802.3u, 802.3ab, 802.3x, 802.1q, 802.1p, CSMA/CD, TCP/IP- Uma porta: 10/100/1000Mbps RJ45
- Taxa de Dados: 10/100/1000Mbps para modo Half-Duplex, 20/200/2000Mbps para modo Full-Duplex
- Indicador LED: 1000Mbps Link/Act, 100Mbps Link/Act, 10Mbps Link/Act
- Controle de Fluxo: Controle de Fluxo IEEE 802.3x (Full-Duplex)

Para verificar se sua placa de Rede está no requisito descrito acima:  
Acesse o Painel de Controle\Rede e Internet\Conexões de Rede

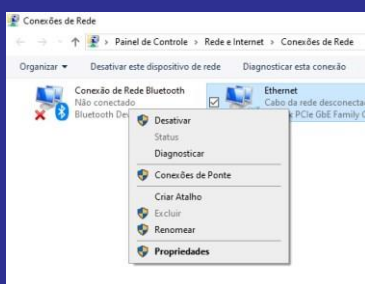

Click em propriedades

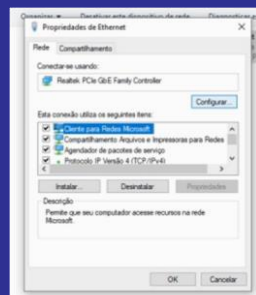

Configurar



Click em avançado

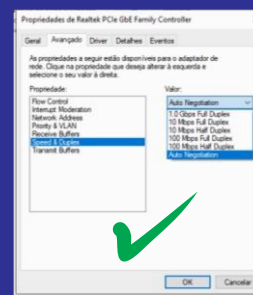

10/100/1000Mbps  
Aprovado

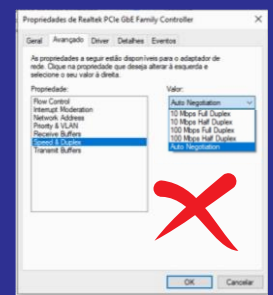

10/100/Mbps  
Reprovado

## 5. Materiais de impressão e tintas

Recomendamos armazenar os materiais no mesmo ambiente da impressora ou possuir **ambiente climatizado** (até 30° e 60% de umidade) para armazenamento das tintas e mídias utilizadas. No momento da instalação, o cliente deve possuir mídias (adesivo/lona) para testes e ajustes iniciais de **melhor qualidade possível** para um perfeito ajuste do equipamento. O cliente também deverá dispor do kit de tinta para abastecimento inicial do equipamento, bem como, remanescente para dar prosseguimento a utilização do equipamento. É necessário também, um kit de cotonetes de limpeza e o líquido de limpeza (solvente) para realização das manutenções e limpeza/conservação diária do equipamento.

**Obs.: Não contendo os Pré-requisitos acima a instalação não será realizada.**

**Declaro que estou ciente e assino abaixo concordando com os termos:**

Nome Completo: \_\_\_\_\_ Data \_\_\_\_/\_\_\_\_/\_\_\_\_

(Proprietário/Responsável pelo equipamento)

Carimbo CNPJ:

**Este documento precisará ser assinado, scaneado e enviado a: [assistencia@arkom.com.br](mailto:assistencia@arkom.com.br)**